

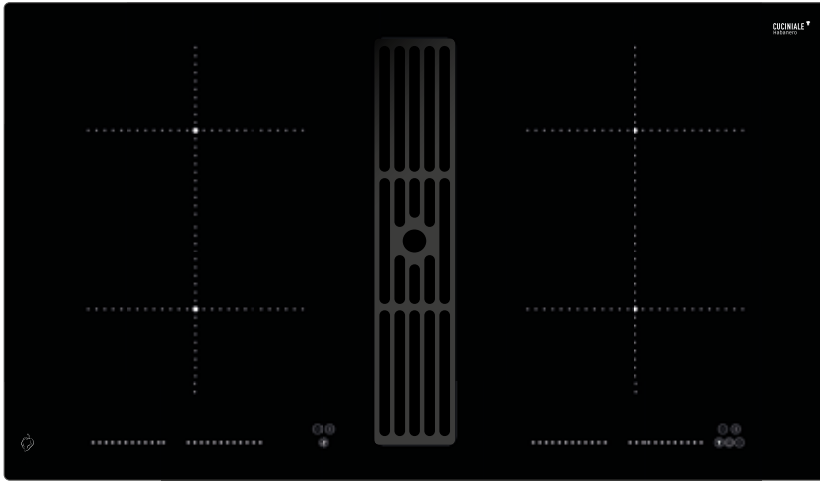

Habanero M80



Habanero M80

Flächeninduktion Glaskeramik-Kochfeld mit 4 Kochzonen, inkl. 1,5 m Anschlussleitung

- Sensorschaltung / TC-Flex-Slider, je Kochzone 9 Stufen
- Warmhaltstufe 70° C
- Powerstufe
- Schmelzstufe 42°C
- Simmerstufe 94°C
- Brückenfunktion 2-fach
- Anschlusswert 7,4 kW/2NAC 400 V inkl. Anschlussleitung 1,5m
- Gerätemaß: 800 x 520 mm
- Betriebsart Abluft / Umluft
- Sockelmotor EBM
- Betriebsgeräusch min. 45 dBa / max. 63 / Intensiv 68 dBa

Habanero M80	Kochfeldabzug inkl. Induktions-Kochfeld	Ausführung	Gerätemaß	Bestellnr.	exkl. MwSt.	Inkl. MwSt.
Betriebsart:	Abluft/Umluft	rahmenlos	800 x 520 mm	GA4980		siehe Preisliste
Leistung Intensiv nach (IEC):	600 m³/h	Edelstahlrahmen	803 x 523 mm	GA4981		siehe Preisliste
Sockel-Motor (EBM):	168 Watt	Sockel-Kohlefilter		ZUB1		siehe Preisliste
Regelung:	Slider, 4 Stufen + 1 Intensiv	Kohlefilteraustauschsatz		ZUB2		siehe Preisliste
	Sättigungsanzeige für Fett- und Kohlefilter	Fensterkontaktschalter		ZUB3		siehe Preisliste
Luftausgang Sockelmotor:	222 x 89 mm	Design-Paneel	Glas schwarz	ZUB4		siehe Preisliste
Betriebsgeräusch:	min. 45 dBa / max. 63 / Intensiv 68 dBa	Funktions-Gitter	Aluminium	ZUB5		siehe Preisliste
Fettfilter:	Edelstahl					
Material:	Glaskeramik					
Besonderheiten:	Schaltung über das Kochfeld					
Energieeffizienzklasse:	A					
im Lieferumfang:	Luftführungselemente zwischen Abzugshaube und Sockel-Motor					

4 Kochzonen	Gerätemaß
• 2100/3700 Watt	190 x 220 mm
• 2100/3700 Watt	190 x 220 mm
• 2100/3700 Watt	190 x 220 mm
• 2100/3700 Watt	190 x 220 mm

ENERGY LABEL Y IJA IE IA

Habanero M80

A

41 kWh/annum

45/63/68 dB

65/2014 01.07.2017

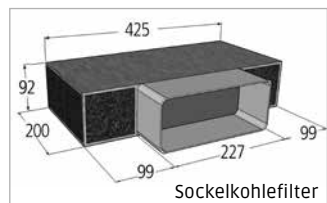

Edelstahlrahmen
für flächenbündigen Einbau nicht geeignet!

- Sockelmotor integrierbar (min. 100 mm Sockelhöhe) – kompatibel mit „Gerades Rohr mit Muffe“.
- Luftausgang links und rechts im Unterschrank möglich – siehe Planungsvarianten
- Sockel-Kohlefilter optional (Anschluss Naber / OptimAIRo)

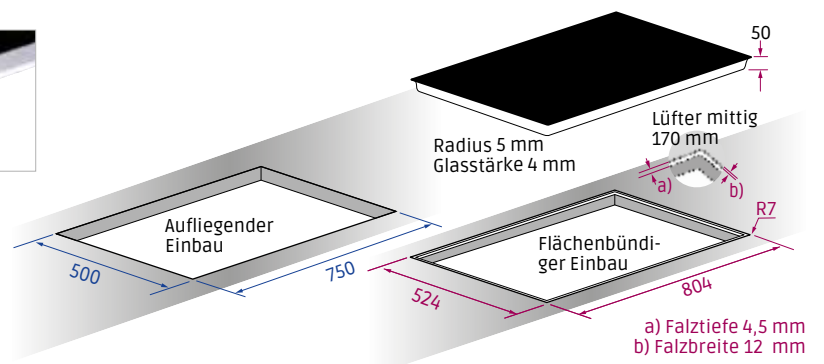

Bitte beachten:

beim Einbau von 60 cm Arbeitsplattentiefe in Küchenzeile

- Rückwandstärke
- Stegtiefe an der Vorder- und Hinterkante der Arbeitsplatte

beim Einbau in Stein-Arbeitsplatten

- bei Stein-Arbeitsplatten mind. 50 mm Steg an der Vorder- und Hinterkante der Arbeitsplatte einplanen

Einbau in grifflose Küchen

- bitte beachten Sie die entsprechenden Angaben des Küchenherstellers
- entsprechende Abstände bitte anpassen

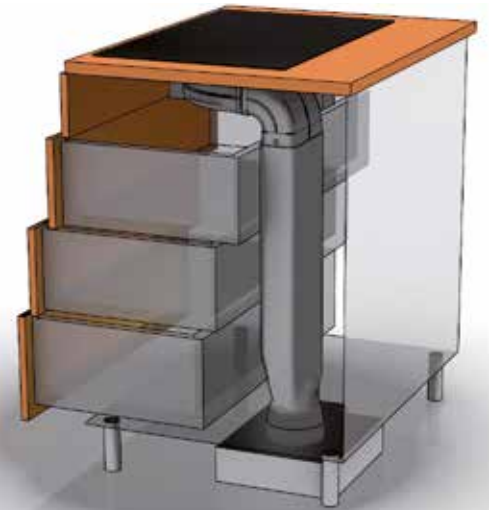

Regelung Intensivstufe

Nach der Aktivierung der Intensivstufe schaltet die Elektronik automatisch nach einer vorgegebenen Zeit zurück; die Intensivstufe nach 10 Min.

Nach dem automatischen Zurückschalten kann bei Bedarf die Intensivstufe (P) wieder direkt zugeschaltet werden.

Dies entspricht den Vorgaben der aktuell gültigen EU-Richtlinien.

Flüssigkeits-Sammelwanne

Das Leitblech und die Wanne sind aus Edelstahl und hierdurch besonders einfach in der Reinigung und Pflege.

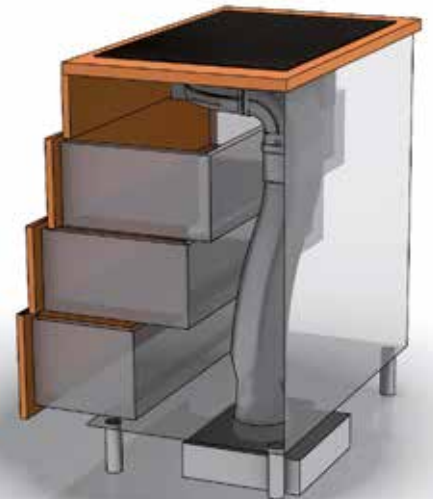

Panel

Im Lieferumfang ist das Funktions-Gitter in schwarz enthalten. Wahlweise kann gegen Aufpreis durch eine andere Variante ergänzt werden.

Design-Panel, Glas schwarz

Das Glaspaneel muss vor der Verwendung der Haube abgenommen werden. Das Aluminium- oder schwarze Gitter kann während des Betriebes auf dem Kochfeldabzug verbleiben.



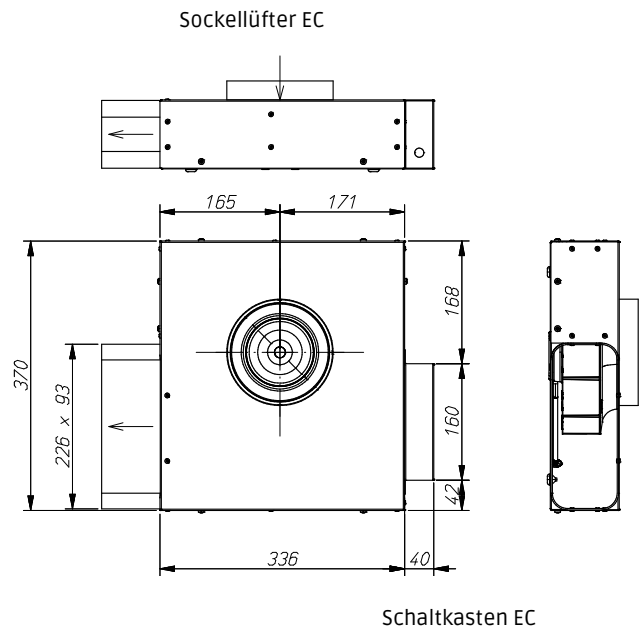
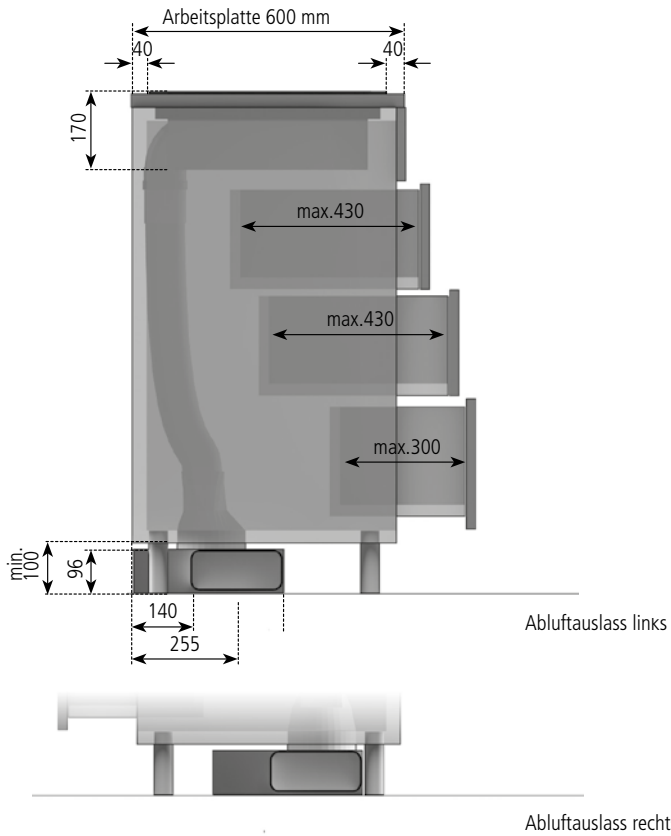

Abluft wahlweise Links oder Rechts:
Die Abluft kann je nach Einbausituation links oder rechts gewählt werden. Beachten Sie bitte hierzu die nebenstehenden Maße zur optimalen Planung.

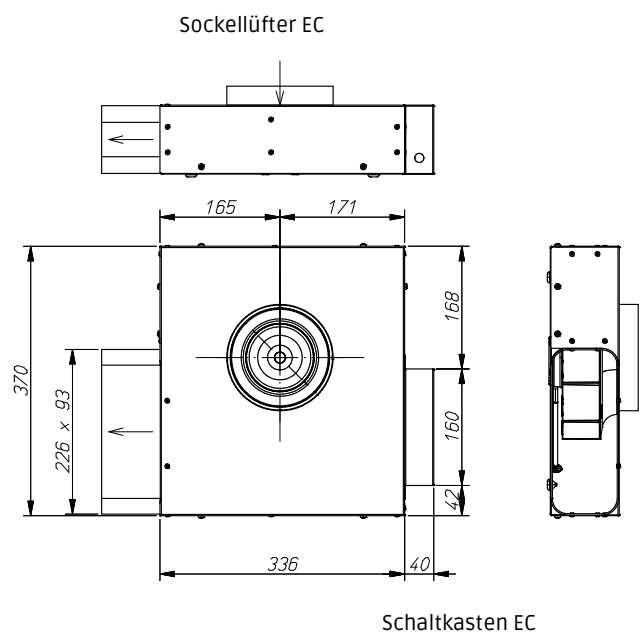
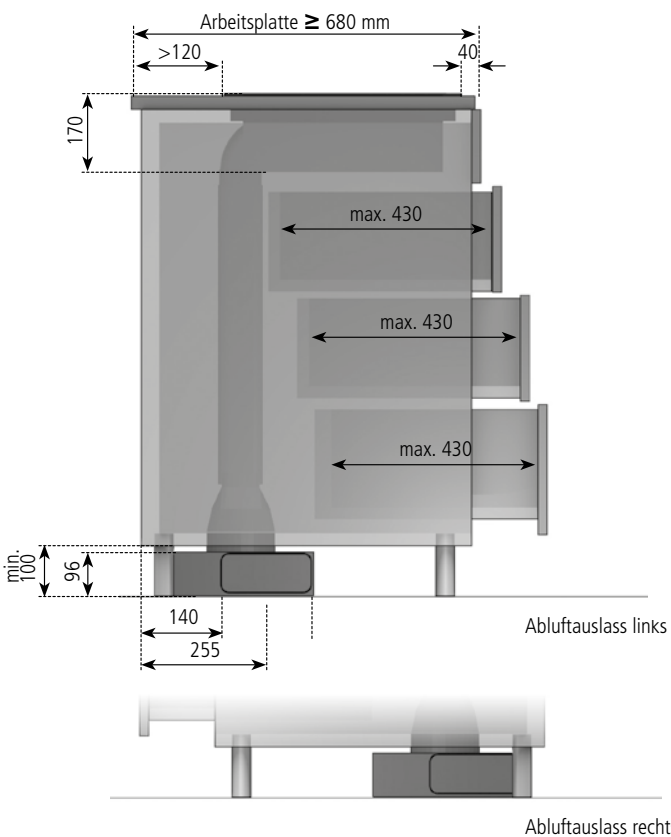

Abluft wahlweise Links oder Rechts:
Die Abluft kann je nach Einbausituation links oder rechts gewählt werden. Beachten Sie bitte hierzu die nebenstehenden Maße zur optimalen Planung.